

PEUGEOT RIFTER HORIZON

TRANSPORT DE PERSONNE EN FAUTEUIL ROULANT

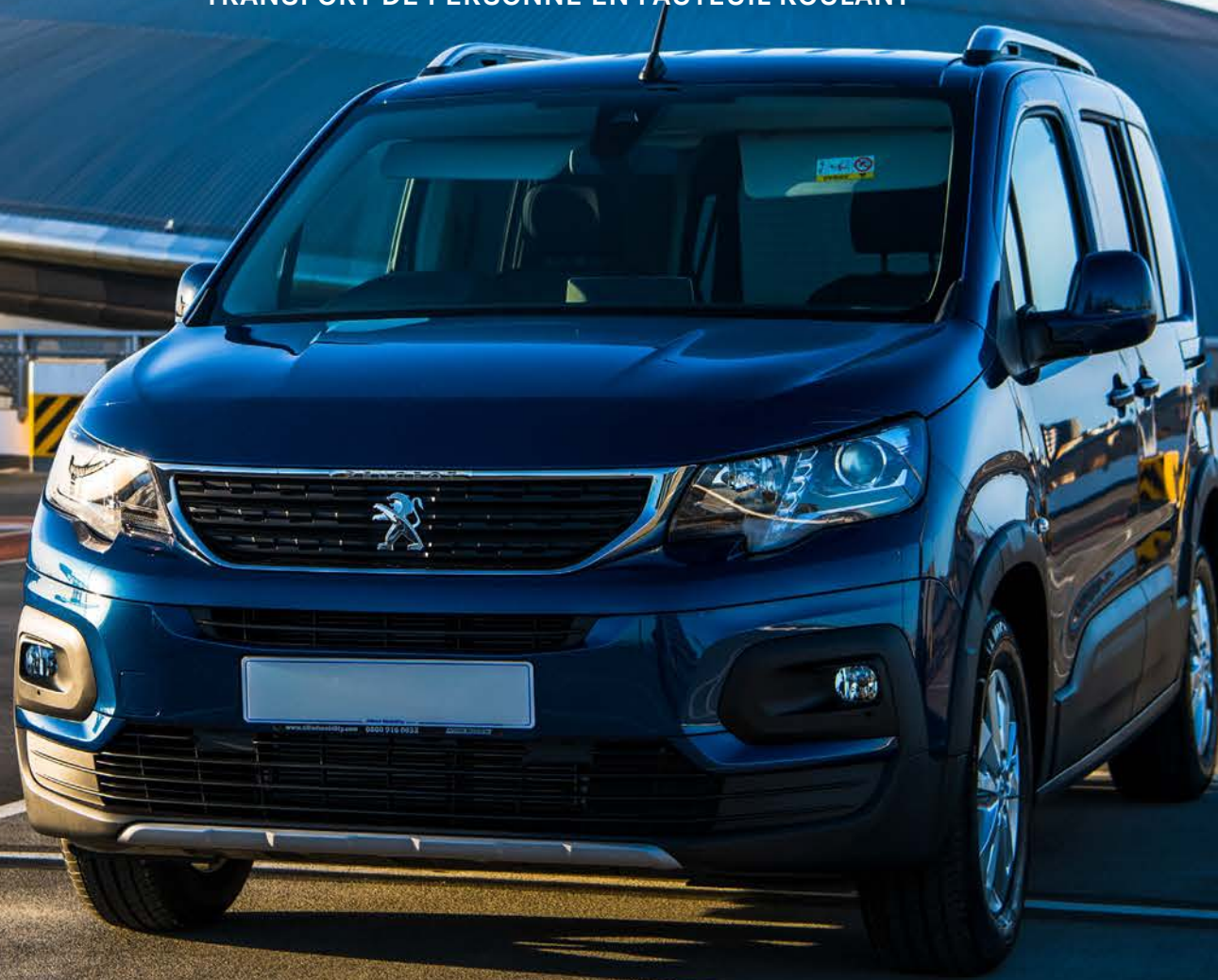

Notre métier, votre mobilité...



Créée en 1991, A.C.A France est devenue le leader de l'adaptation et l'aménagement automobile pour personnes handicapées.

Notre challenge : offrir le plus grand choix et la plus grande diversité d'adaptations aux personnes à mobilité réduite pour **la conduite, le transfert et le transport**, afin que chacun trouve toujours une solution correspondante à son handicap et son budget.

Notre spécialité : **la conduite en fauteuil roulant et la distribution de véhicules décaissés**. A.C.A est la première structure en France qui propose des véhicules d'évaluation "multi-handicap".

Nous vous accompagnons dans l'ensemble de votre projet de retour à l'autonomie en vous proposant une solution globale en mobilité, du passage du permis à l'aménagement du véhicule en passant par le choix du fauteuil roulant compatible. **Le package A.C.A France** : c'est un interlocuteur expert unique et une solution globale garantie.

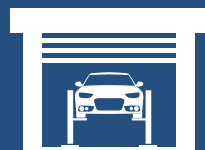

450/an

VÉHICULES ÉQUIPÉS

Dans nos ateliers de Bordeaux et Lyon.



3000/an

VÉHICULES ÉQUIPÉS

Grâce à un réseau d'installateurs et concessionnaires qui représentent A.C.A France localement pour vous apporter un service de proximité.



5000

FAMILLES

Qui retrouvent ainsi leur autonomie.

LE VÉHICULE TPMR PRÉFÉRÉ DES FRANÇAIS !

Le Peugeot Rifter Horizon™ dévoile un style robuste et affirmé. Son intérieur moderne et technologique, à l'habitabilité et modularité remarquables, est une invitation à une expérience de vie inédite. Ce nouveau véhicule TPMR est décaissé de l'arrière au centre du véhicule. Il apporte ainsi une autonomie aux personnes ne pouvant pas se transférer de leur fauteuil roulant au siège du véhicule.

Nous proposons ainsi deux modèles : la version courte et la version longue.



PEUGEOT RIFTER VERSION COURTE

Avec sa silhouette racée et ses lignes soignées, la voiture familiale PEUGEOT RIFTER ne passe pas inaperçue. Dans sa version courte, le Peugeot Rifter Horizon peut accueillir jusqu'à 5 places assises ou jusqu'à 4 places assises et 1 fauteuil. Ajoutez à cela un incroyable confort acoustique, et c'est tout l'habitacle qui se transforme en un véritable havre de paix.



1 fauteuil



Jusqu' à
5 places



SCANNEZ MOI !

PEUGEOT RIFTER VERSION LONGUE

Dans sa version allongée, le Peugeot Rifter Horizon voit grand pour tout le monde. En effet, il peut accueillir jusqu'à sept vraies places ou être configuré en version 5 places + 1 fauteuil. Le sens de l'accueil n'est pas le seul argument du Rifter Long.



1 fauteuil



Jusqu'à
7 places



SCANNEZ MOI !

ACCÈS

Avec le Peugeot Rifter Horizon, vous bénéficiez d'un voyage en fauteuil roulant sûr, convivial et confortable.

Le Peugeot Rifter Horizon possède une nouvelle rampe innovante. La fonction EasyGlide™ permet d'obtenir une rampe ultra-résistante et très légère. Elle peut être pliée derrière un passager en fauteuil roulant ou repliée pour obtenir un coffre à fond plat identique à celui d'origine.



SÉCURITÉ

Une fois à l'intérieur, le fauteuil roulant est maintenu grâce à des enrouleurs avant et arrière et une ceinture assure la sécurité du passager.

Le Peugeot Rifter Horizon est testé et certifié pour répondre aux normes les plus élevées en matière de transport adapté.



Sécurité

- Airbags frontaux et latéraux (thorax et abdominaux) conducteur et passager avant, rideaux avant et arrière (rang 2)
- Détection de sous gonflage indirect
- ESP : ABS (antiblocage de roues) + AFUI (assistance au freinage d'urgence intelligent) + ESC (correcteur de trajectoire) + ASR avec push inhibiteur (antipatinage à l'accélération) + Hill Assist (aide au démarrage en côte)
- Essuie-vitre avant à déclenchement manuel avec système Magic (gicleurs de lave glace intégrés aux balais d'essuie-vitres)
- Kit de dépannage pneumatique
- Sécurité enfant manuelle
- Verrouillage centralisé de tous les ouvrants

Assistance à la conduite et aides à la manœuvre

- Pack Safety : reconnaissance des panneaux de vitesse et préconisation de vitesse, alerte active de franchissement involontaire de ligne, Active Safety Brake (freinage automatique d'urgence), régulateur / limiteur de vitesse.

Confort

- Air conditionné manuel
- Boîte à gants supérieure réfrigérée
- Capucine de rangement
- Console basse
- Peugeot i-Cockpit® (combiné tête haute, volant compact et écran tactile)
- Télécommande 3 boutons + clé standard
- Volant réglable en hauteur et profondeur



De série sur cette finition

- Frein de stationnement électrique
- Rideaux avant et arrière (rang 2) - Pack visibilité *
- Détection de sous gonflage indirect - Projecteurs antibrouillard
- ESP * - Sécurité enfant électrique
- Aide au stationnement arrière
- Pack Safety Plus
- Jantes alliage 16" Gris Eclat TARANAKI pneumatiques MICHELIN Primacy 3 215/65 R16
- Barres de toit longitudinales
- Calandre chrome
- Commandes d'ouverture extérieure de portes, coques de rétroviseurs extérieurs et enjoliveur de plaque de police arrière couleur caisse
- Pare-chocs avant couleur caisse, sabots avant et arrière Gris Aluminé
- Projecteurs avec feux diurnes avec DRL à LED et module elliptique
- Volant cuir avec commandes radio
- Console haute sans rangements en rang 2
- 4 Lèves-vitres électriques et impulsionnels
- Portes latérales coulissantes droite et gauche avec vitres descendantes, vitres fixes en rang 3, vitrages arrière surteintés
- Rétroviseurs extérieurs électriques chauffants et rabattables
- Rétroviseur intérieur électrochrome
- Lunette arrière ouvrante chauffante et vitrages arrière surteintés
- Siège conducteur réglable en longueur, hauteur et inclinaison, appui tête réglable en hauteur, réglage lombaire manuel, accoudoir, tablette aviation et aumonière
- Siège passager escamotable, appui tête réglable en hauteur, accoudoir amovible, tablette aviation et aumonière
- Radio connectée, écran tactile capacitif 8" couleur, fonction DAB (Radio Numérique Terrestre)
- 1 prise USB en facade et Bluetooth®
- Mirror Screen (compatible Apple CarPlay™ et Android Auto®)



De série sur cette finition

Principaux équipements en plus de l'Allure Pack

- Aide au stationnement avant
- Surveillance d'angles morts
- Jantes alliage 17" diamantées Gris Storm AORAKI, pneumatiques Primacy 3 215/65 R16 pneumatiques MICHELIN Primacy 3 215/65 R16 GOODYEAR Efficient Grip Performance 215/60 R17
- Barres de toit longitudinales noires laquées sur versions Standard
- Calandre noir laqué
- Combiné GT
- Coques de rétroviseurs extérieurs et inserts de protections latérales noirs Onyx
- Surtapis et badges GT
- Volant GT
- Accès et démarrage mains libres
- 2 télécommandes 3 boutons
- Air conditionné automatique bizona et arrière (en rang 2)
- Console haute avec rangements, prise USB de recharge

- Peugeot Connect : Navigation 3D connectée avec reconnaissance vocale, écran tactile capacitif 8", 1 prise USB en façade, Bluetooth, Mirror Screen. Abonnement de 3 ans inclus aux services de Navigation connectée TomTom® (TomTom® Traffic, Prix Carburants, Parkings, Météo, Recherche Locale), SOS & Assistance, Teleservices



Coloris

TEINTES OPAQUES



Blanc Banquise



Noir Onyx

TEINTES MÉTALLISÉES



Gris Platinum*



Gris Artense*



Silky Grey*



Metallic Copper*



Deep Blue*

* En option

Intérieur



Intérieur GT



Intérieur Allure Pack

GT
Tissu SQUARED

Allure Pack
Tissu ENIGMATIC

Sécurité

Pack Drive Assist (incompatible sur le modèle 1.5 L BlueHDI 100)

- Alerte attention conducteur par caméra
- Commutation automatique des feux de route / feux de croisement.
- Reconnaissance étendue des panneaux de signalisation (vitesse implicite, vitesse conditionnelle et survitesse, sens interdit, stop, début et d'interdiction de doubler) et préconisation de vitesse.
- Régulateur de vitesse adaptatif (fonction stop avec EAT8 et 30 km/h en BVM)

Advanced Grip Control

- Antipatinage optimisé à 5 modes d'adhérence (Neige, sable, boue, normal, ESP off)
- Hill assist descent control (contrôle de vitesse à la descente)
- Roue de secours tôle noire



Confort

- GPS
- Prise 230 V

Pack enfant

- Pares-soleil arrière et trappes de rangement caves à pied (en rang 2)
- Miroir enfants



MOTEURS

Puissance administrative (CV)

Cylindrée (cm3)

Puissance maximum (kW CEE / ch CEE à tr/min)

Norme de dépollution

Carburant

TRANSMISSIONS

Boîte de vitesses

Nombre de rapports

ROUES

Type de pneumatiques

Roue de secours

FREINS & SUSPENSIONS

Type de freins avant / arrière

Type de suspension avant

Type de suspension arrière

BLUEHDI 100 BVM

5

1 499

75 / 100 à 3750

Euro 6.3

Diesel

Manuelle

6

215/65 R16 UBRR

BLUEHDI 130 BVM

7

1 499

96 / 130 à 3750

Euro 6.3

Diesel

Manuelle

6

215/65 R16 UBRR

PURETECH 130 BVA

7

1 199

96 / 130 à 5500

Euro 6.3

Essence

Automatique

8

215/65 R16 UBRR

De série : Kit de dépannage pneumatique

Disques ventilés à étriers flottants / Disques

Type Pseudo-Mac Pherson, ressorts hélicoïdaux et amortisseurs hydrauliques intégrés

Essieu à traverse déformable, ressorts hélicoïdaux et amortisseurs hydrauliques

Des aménagements sur-mesure

1 - Il est équipé d'enrouleurs avant et arrière afin d'assurer le maintien du fauteuil. C'est un système rétractable autobloquant. Les deux molettes de serrage permettent d'ajuster la tension manuellement. Les enrouleurs avant sont pilotés électriquement par un interrupteur.

2 - Le véhicule est équipé de série d'un treuil électrique piloté par une télécommande permettant ainsi de faciliter l'accessibilité de la personne en fauteuil roulant.

3 - La rampe EasyGlide est ultra-résistante et très légère. Elle peut être pliée derrière un passager en fauteuil roulant ou repliée pour obtenir un coffre à fond plat identique à celui d'origine.



MOTEURS NOUVELLE GÉNÉRATION

Les motorisations innovantes du PEUGEOT RIFTER conjuguent performances et consommation raisonnée. Les moteurs de nouvelle génération Diesel BlueHDi et essence PureTech vous offrent plus d'agrément pour une expérience inédite.



ALLIED MOBILITY

Notre partenaire Allied Mobility est le plus grand fabricant de véhicule TPMPR en Europe et un acteur majeur du marché au niveau mondial. Cette entreprise est spécialisée dans la conception et la fabrication de voitures accessibles en fauteuil roulant. Ils y subissent de nombreux contrôles de qualité ainsi que des tests externes afin d'offrir un confort et une sécurité à son utilisateur.

L'industrialisation de leur chaîne de production leur permet de proposer des transformations de haute qualité à des prix défiant toute concurrence. C'est pour cela que nous avons choisi de collaborer avec Allied Mobility pour vous garantir le meilleur véhicule TPMPR sur le marché.

Allied Mobility

France



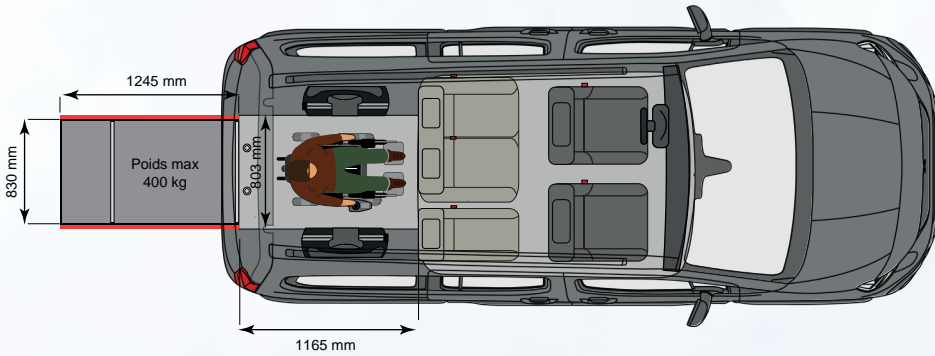
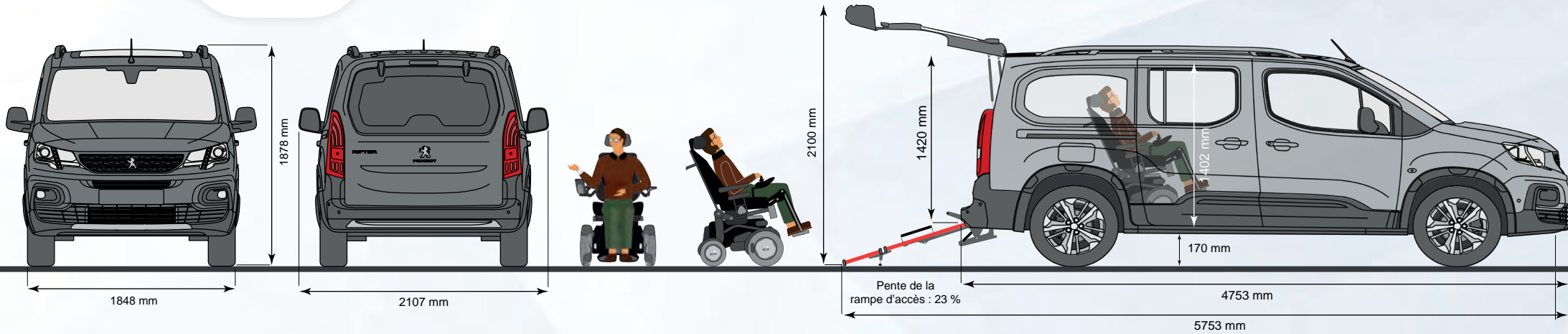

VERSION BANQUETTE D'ORIGINE, 5 PLACES + 1 FAUTEUIL

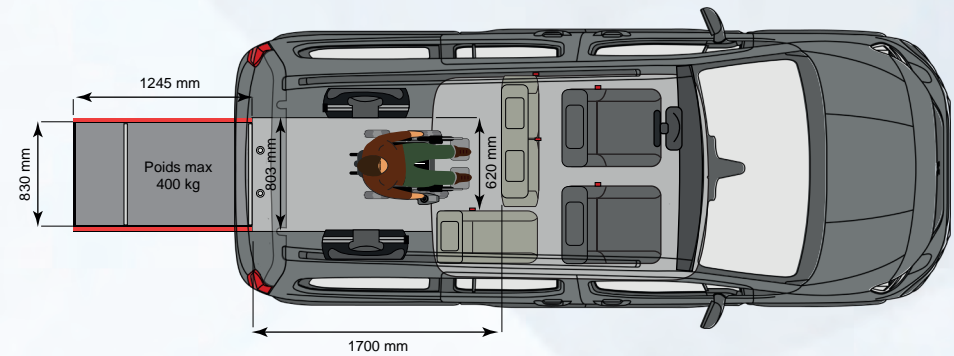

VERSION BANQUETTE D'ORIGINE, 3 PLACES + 1 FAUTEUIL

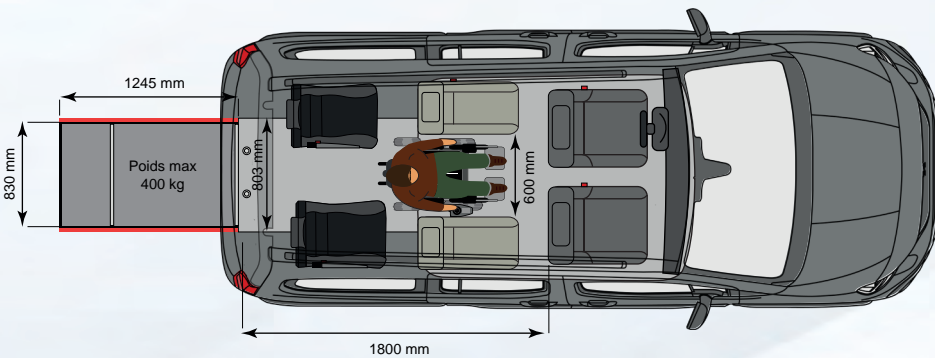

VERSION SIÈGES FIXES, 4 PLACES + 1 FAUTEUIL + 2 STRAPONTINS

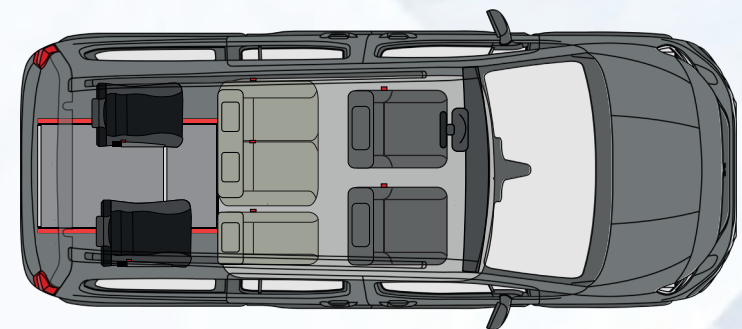

VERSION BANQUETTE ORIGINE 7 PLACES AVEC COFFRE À FOND PLAT



Siège strapontin en option

Banquette arrière d'origine ou deux sièges fixes en rang 2



Une présence nationale

Avec plus de 60 installateurs et concessionnaires qui vous proposent l'ensemble des produits et services de la gamme A.C.A.





VEHICULE TPMPR PAR A.C.A FRANCE

HORIZON

HORIZON

PEUGEOT

HORIZON

VOTRE CONCESSIONNAIRE LOCAL



www.aca-france.com

info@aca-france.com - 05.56.28.55.01

