

FORD TOURNEO CUSTOM INDEPENDANCE

TRANSPORT DE PERSONNE EN FAUTEUIL ROULANT



Notre métier, votre mobilité...



Créée en 1991, A.C.A France est devenue le leader de l'adaptation et l'aménagement automobile pour personnes handicapées.

Notre challenge : offrir le plus grand choix et la plus grande diversité d'adaptations aux personnes à mobilité réduite pour **la conduite, le transfert et le transport**, afin que chacun trouve toujours une solution correspondante à son handicap et son budget.

Notre spécialité : **la conduite en fauteuil roulant et la distribution de véhicules décaissés**. A.C.A est la première structure en France qui propose des véhicules d'évaluation "multi-handicap".

Nous vous accompagnons dans l'ensemble de votre projet de retour à l'autonomie en vous proposant une solution globale en mobilité, du passage du permis à l'aménagement du véhicule en passant par le choix du fauteuil roulant compatible. **Le package A.C.A France** : c'est un interlocuteur expert unique et une solution globale garantie.



450/_{an}

VÉHICULES ÉQUIPÉS

Dans nos ateliers de Bordeaux et Lyon.



3000/_{an}

VÉHICULES ÉQUIPÉS

Grâce à un réseau d'installateurs et concessionnaires qui représentent A.C.A France localement pour vous apporter un service de proximité.



5000

FAMILLES

Qui retrouvent ainsi leur autonomie.

L'ART DE TRANSPORTER LES PERSONNES DANS UN ENVIRONNEMENT HAUT DE GAMME

Le Ford Tourneo Custom Indépendance combine une superbe accessibilité avec un intérieur spacieux et confortable. Avec une capacité de 7 passagers plus deux fauteuils roulants, le Ford Tourneo Custom est le véhicule idéal pour les grandes familles ou les petits groupes.

Le Ford Tourneo Custom apporte une flexibilité imbattable avec de nombreuses options de disposition de sièges.



FORD TOURNEO CUSTOM L1H1

Le Ford Tourneo Custom L1H1 est la version courte de la gamme Custom. Toutefois, ce grand monospace au design raffiné et sophistiqué peut accueillir jusqu'à 7 personnes et une personne en fauteuil. Vous y trouverez tout le confort moderne et la sécurité pour profiter de votre voyage dans les meilleures conditions.



1 fauteuil



Jusqu'à
7 places



SCANNEZ MOI !

FORD TOURNEO CUSTOM L2H1

Dans sa version longue, le Ford Tourneo Custom L2H1 peut accueillir jusqu'à 2 personnes en fauteuils selon la configuration. Grâce à sa taille et son espace, il dispose ainsi de nombreuses configurations possibles. C'est aujourd'hui l'un des véhicules TPMP les plus vendus au monde et ce n'est pas pour rien... Une qualité de transformation inégalée, et un rapport qualité/prix incomparable.



Jusqu'à
2 fauteuils



Jusqu'à
7 places



SCANNEZ MOI !

ACCÈS

Vous bénéficiez d'un voyage en fauteuil roulant sûr, convivial et confortable.

Le Ford Tourneo Custom possède une nouvelle rampe innovante. La rampe EasyFold™ ne nécessite qu'un léger effort de levage, ce qui facilite l'entrée et la sortie du fauteuil roulant.



SÉCURITÉ

Une fois à l'intérieur le fauteuil roulant est maintenu grâce à des enrouleurs avant et arrière, une ceinture assure la sécurité du passager.

Le Ford Tourneo Custom est testé et certifié pour répondre aux normes les plus élevées en matière de transport adapté.



Apparence et style

- Calandre 5 barres et contour chromé
- Pare-chocs avant couleur carrosserie
- Pare-chocs arrière couleur carrosserie
- Poignées de porte couleur carrosserie
- Poignée du coffre couleur carrosserie
- Vitres arrière chauffantes
- Peinture (non métallisée)

Expérience de conduite

- Régulateur de vitesse (inclut volant gainé cuir et limiteur de vitesse)
- Aide au stationnement avant et arrière
- Feux de jour à LED
- Phares avec projecteurs à halogène
- Extinction différée des phares, durée 30 secondes
- Feux antibrouillard avant
- Système de surveillance de la pression des pneumatiques (TPMS)

Confort & Commodité

- Porte bouteille / Double bouteille de 2 L
- Boîte à gants verrouillable
- Air conditionné avant avec filtre à pollen
- Chauffage (coefficient positif de température)
- Éclairage de courtoisie : plafond avant, plancher, et siège arrière.
- Éclairage dans l'aire de chargement
- Siège conducteur chauffant à réglages manuels (avant/arrière, incliné en hauteur, de basculement et lombaire) avec accoudoir
- Siège passager chauffant à réglages manuels (avant/arrière, incliné en hauteur, de basculement et lombaire) avec accoudoir
- Volant réglable en hauteur et en profondeur
- Rétroviseurs extérieurs avec répéteur latéral de clignotant intégré



Confort & Commodité

- Rétroviseurs extérieurs réglables, rabattables électriquement et chauffants
- Rétroviseurs extérieurs / Coques couleur carrosserie
- Volant / 4 branches, gainés cuir
- Pommeau de levier de vitesses / gainé cuir
- Vitres avant à commande électrique avec ouverture à impulsion côté conducteur
- Système de remplissage sans bouchon Ford Easy Fuel (évitant les erreurs de carburant)

Protection & Sécurité

- Système de freinage antiblocage (ABS) avec répartition électronique de freinage (EBD)
- Airbag conducteur
- Airbag passager avant
- Airbags latéraux et rideaux avant
- Ceintures de sécurité 3 points à enrouleur sur tous les sièges
- Verrouillage centralisé des ouvrants avec commande à distance
- Reverrouillage auto des portes après 45 secondes
- Signal sonore de non-fermeture des ouvrants lors du verrouillage
- Ouverture du capot avec clé
- Freinage assisté à double circuit, ABS, freins à disques avant et arrière
- Contrôle électronique de stabilité (ESC)
- Aide au démarrage en côte (HSA)
- Aide au freinage d'urgence (AFU)
- Feux de freinage d'urgence

Équipements mécaniques

- Ordinateur de bord : autonomie, consommation instantanée et moyenne de carburant, vitesse moyenne et température extérieure.
- Stop & start
- Direction assistée

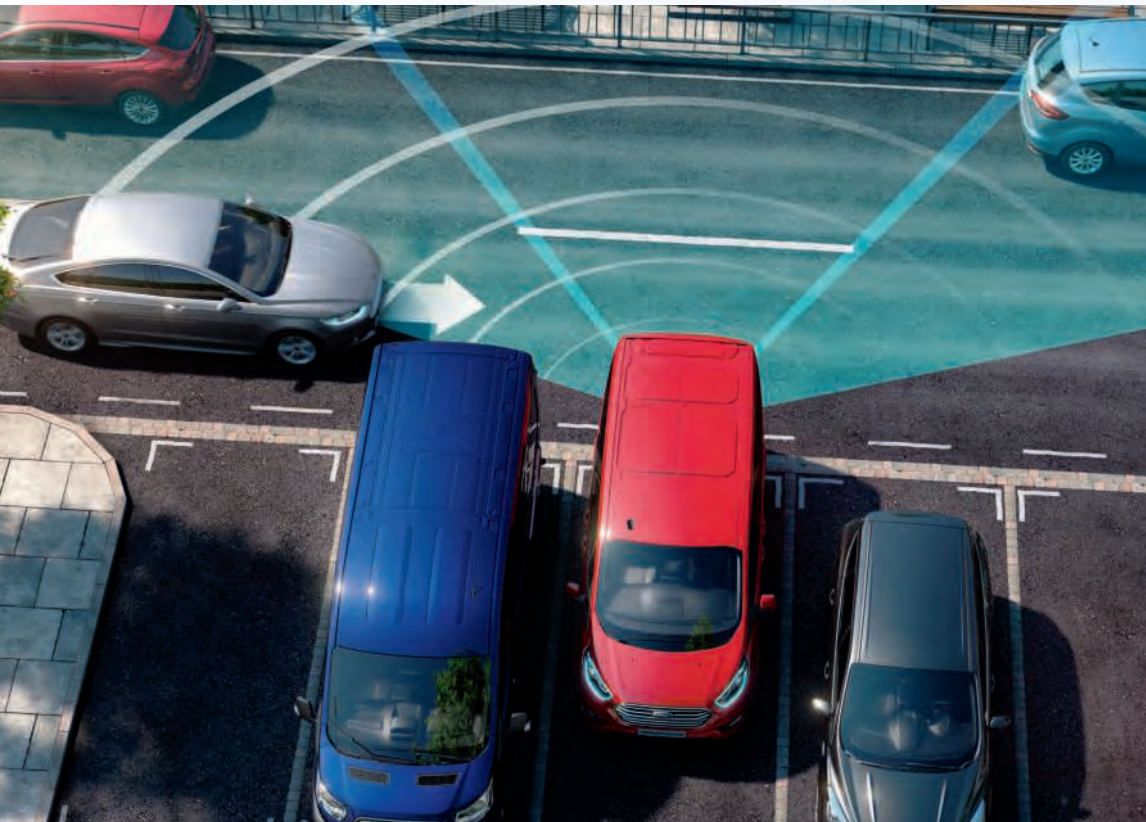

Coloris sur toute la gamme

TEINTES MÉTALLISÉES



Noir Agate*



Bleu Azur*



Gris Millénium*



Rouge Kapoor*



Gris Magnétique*



Gris Lunaire*



Orange Glow*

TEINTES NON MÉTALLISÉES



Blanc Glacier



Bleu Abysses



Rouge Racing

Intérieur

Profitez du confort et détendez-vous

Habitacle anti-allergène

L'habitacle du nouveau Tourneo Custom fait appel à des matériaux qui réduisent au maximum le risque de réaction allergique.

Un haut niveau de détail.

Les modèles équipés de la climatisation comportent également un filtre à pollen haute performance qui empêche toute pénétration de poussière et de pollen dans l'habitacle.

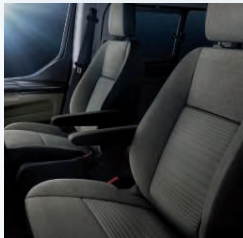

Titanium (De série)

Assise : Inroad Emboss, coloris Gris Palazzo
Rembourrage latéral : Marl, coloris Gris Palazzo

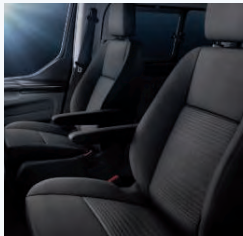

Titanium (De série)

Assise : Inroad Emboss, coloris Gris Dark Palazzo
Rembourrage latéral : Marl, coloris Gris Dark Palazzo



De série sur cette finition

- Jantes alliage 17" 10 branches
- Vitres arrière surteintées
- Protections latérales couleur carrosserie
- Pare-brise chauffant Quickclear
- Essuie-glaces automatiques à capteur de pluie
- Témoin de niveau de lave-glace
- Alarme périmétrique
- Air conditionné arrière
- Système audio Ford SYNC 3 avec écran tactile 8", Bluetooth, prise USB, AppLink, 10 haut-parleurs. Compatible Apple CarPlay, Android Auto
- Pare-soleils intégrés sur les vitres de 2ème rangée (plus celles de 3ème rangée sur les modèles L2)
- Limiteur de vitesse permanent à 120 km/h



TITANIUM

EXPÉRIENCE DE CONDUITE

Caméra de recul

O

Phares Bi-xénon

O

CONFORT & COMMODITÉ

GPS

O

O Équipement disponible en option

S Équipement de série

Des aménagements sur-mesure

1 - Il est équipé d'enrouleurs avant et arrière afin d'assurer le maintien du fauteuil. C'est un système rétractable autobloquant. Les deux molettes de serrage permettent d'ajuster la tension manuellement. Les enrouleurs avant sont pilotés électriquement par un interrupteur.

2 - Le véhicule est équipé de série d'un treuil électrique piloté par une télécommande permettant ainsi de faciliter l'accessibilité de la personne en fauteuil roulant.

3 - Grâce à l'option strapontins gauche et droite, vous pouvez retrouver un véhicule en configuration 7 places avec une personne en fauteuil roulant pour la version L1H1 ou 5 places avec 2 personnes en fauteuil roulant pour la version L2H1.

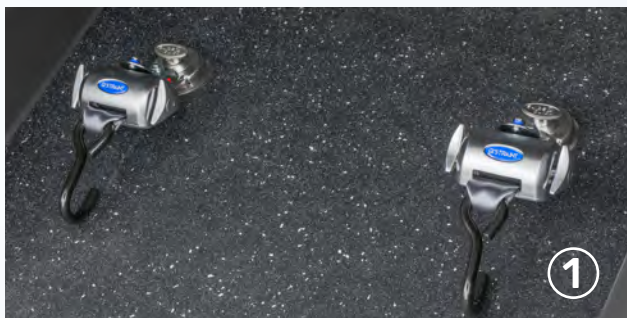

4 - Il possède une nouvelle rampe innovante. La rampe EasyFold est très légère et simple à manipuler.



VERSION TITANIUM

MOTEURS

Puissance administrative (CV)

Cylindrée (cm3)

Puissance maximum (kW)

Norme de dépollution

Carburant

TRANSMISSIONS

Boîte de vitesses

Nombre de rapports

ROUES

Type de pneumatiques

FREINS & SUSPENSIONS

Types de freins avant / arrière

TITANIUM 130 BVM

8

1 997

130 (96)

Euro 6

Diesel

Manuelle

6

215/65 R16 UBRR

Disques assistés

TITANIUM 130 BVA

8

1 997

130 (96)

Euro 6

Diesel

Automatique

6

215/65 R16 UBRR

Disques assistés

INSTALLEZ-VOUS CONFORTABLEMENT ET PROFITEZ DU VOYAGE

Avec le Tourneo Custom, vous allez profiter d'une expérience exceptionnelle, où que vous soyez assis. Quant au confort et à l'aspect pratique, les tissus et les garnissages haut de gamme, les possibilités de rangement supplémentaires et les niveaux de finition, similaires à ceux d'un monospace, veillent à ce que le conducteur, tout comme les passagers, bénéficient d'excellentes conditions de voyage.

TOURNEO
CUSTOM



ALLIED MOBILITY

Notre partenaire Allied Mobility est le plus grand fabricant de véhicule TPMR en Europe et un acteur majeur du marché au niveau mondial. Cette entreprise est spécialisée dans la conception et la fabrication de voitures accessibles en fauteuil roulant. Ils y subissent de nombreux contrôles de qualité ainsi que des tests externes afin d'offrir un confort et une sécurité à son utilisateur.

L'industrialisation de leur chaîne de production leur permet de proposer des transformations de haute qualité à des prix défiant toute concurrence. C'est pour cela que nous avons choisi de collaborer avec Allied Mobility pour vous garantir le meilleur véhicule TPMR sur le marché.

Allied Mobility

France



SCHÉMA D'IMPLANTATION - FORD CUSTOM L1H1

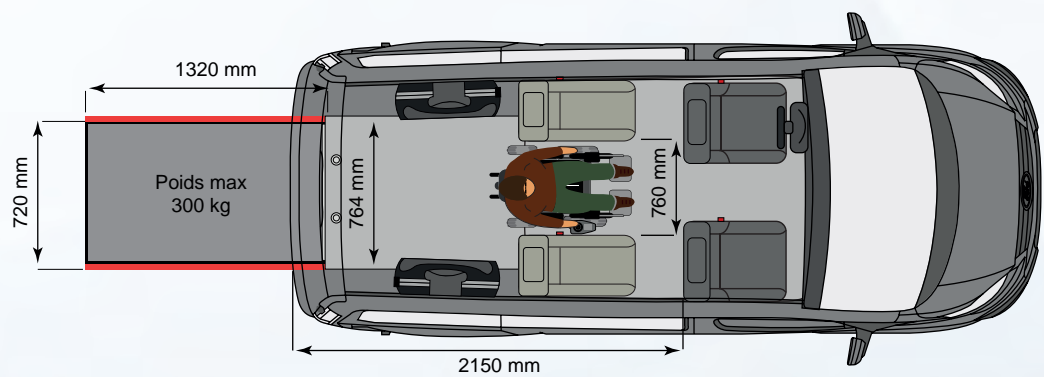
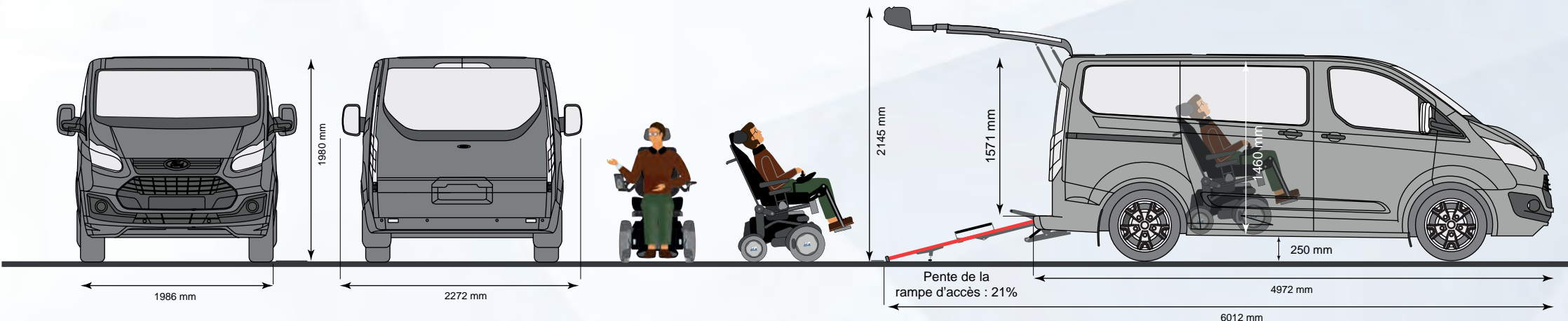

VERSIONS 4 PLACES + 2 SIÈGES STRAPONTINS + 1 FAUTEUIL

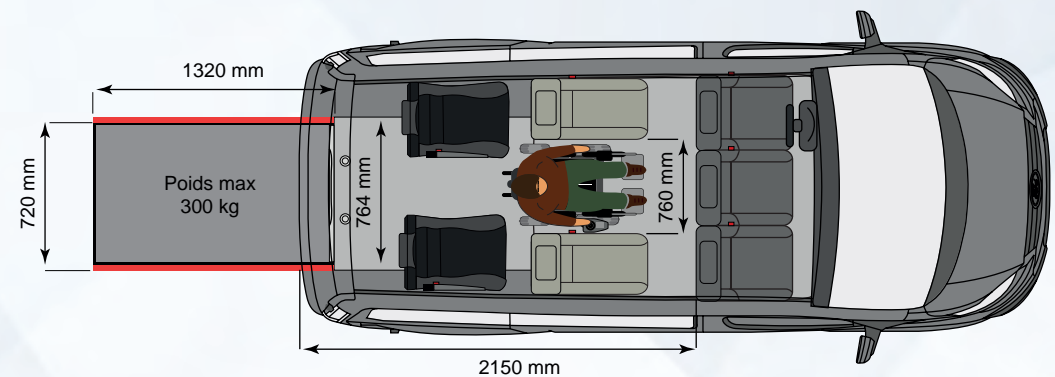

VERSION 5 PLACES + 2 SIÈGES STRAPONTINS + 1 FAUTEUIL

 Siège strapontin en option

 Siège fixe

SCHÉMA D'IMPLANTATION - FORD CUSTOM L2H1



VERSION 4 PLACES + 2 FAUTEUILS

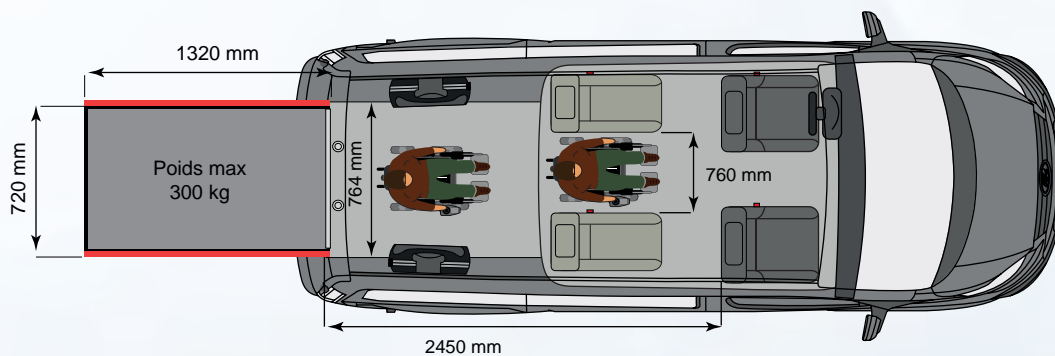
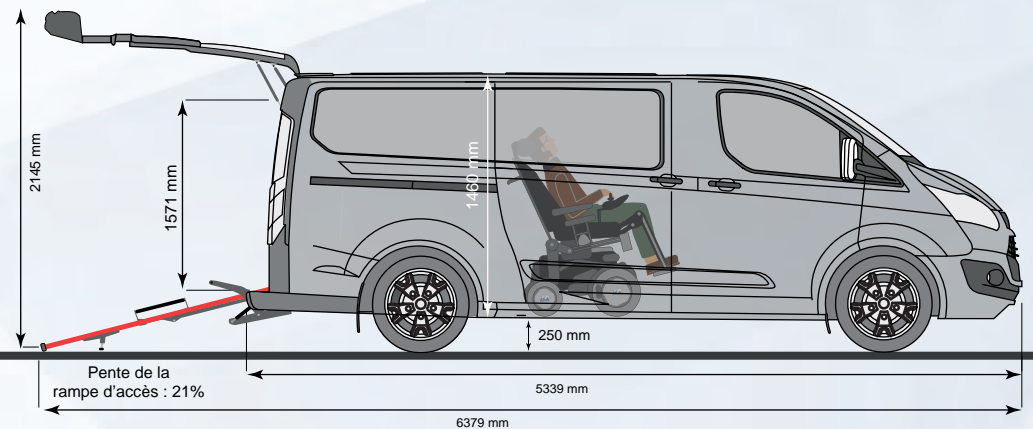
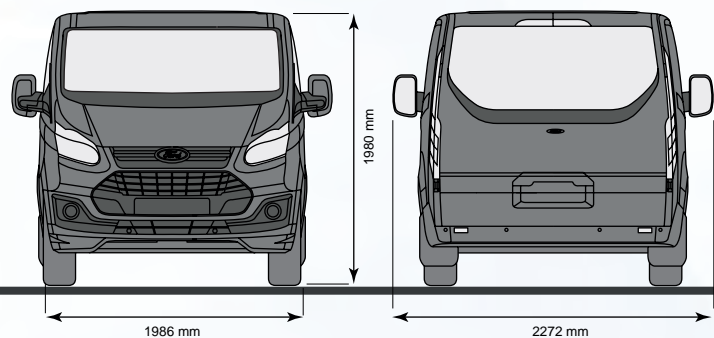
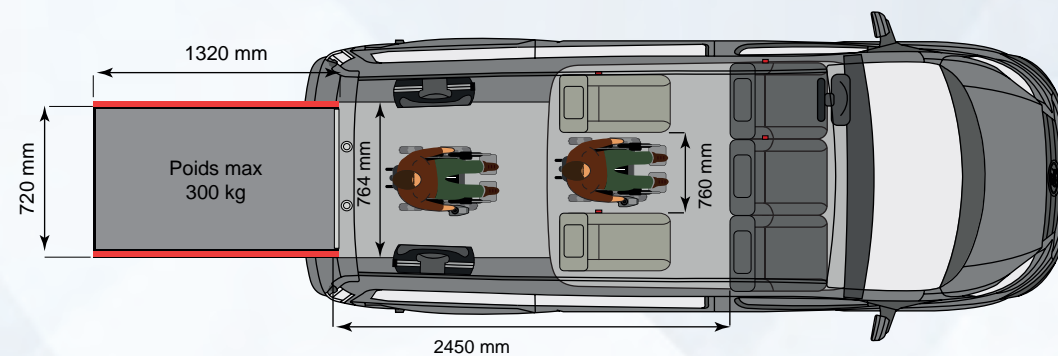

VERSION 5 PLACES + 2 FAUTEUILS



Siège strapontin en option



Siège fixe



Une présence nationale

Avec plus de 60 installateurs et concessionnaires qui vous proposent l'ensemble des produits et services de la gamme A.C.A.



VOTRE CONCESSIONNAIRE LOCAL

INDEPENDENCE

www.aca-france.com
info@aca-france.com - 05.56.28.55.01

ÉDITION JUIN 2022

