

CHRYSLER PACIFICA MOBILITY



CONDUCTEUR / PASSAGER AVANT EN FAUTEUIL ROULANT



Notre métier, votre mobilité...



Les images de véhicules sont utilisées pour illustrer le catalogue seulement et peuvent ne pas correspondre aux caractéristiques actuelles des véhicules ou à leur disponibilité

Créée en 1991, A.C.A France est devenue le leader de l'adaptation et l'aménagement automobile pour personnes handicapées.

Notre challenge : offrir le plus grand choix et la plus grande diversité d'adaptations aux personnes à mobilité réduite pour la **conduite, le transfert et le transport**, afin que chacun trouve toujours une solution correspondante à son handicap et son budget.

Notre spécialité : la **conduite en fauteuil roulant et la distribution de véhicules décaissés**. A.C.A est la première structure en France qui propose des véhicules d'évaluation "multi-handicap".

Nous vous accompagnons dans l'ensemble de votre projet de retour à l'autonomie en vous proposant une solution globale en mobilité, du passage du permis à l'aménagement du véhicule en passant par le choix du fauteuil roulant compatible.

Le package A.C.A France : c'est un interlocuteur expert unique et une solution globale garantie.



450 / an

VÉHICULES ÉQUIPÉS

Dans nos ateliers à Bordeaux
ainsi qu'à Lyon.



3000 / an

VÉHICULES ÉQUIPÉS

Grâce à un réseau d'installateurs et de
distributeurs qui représentent
A.C.A localement pour
un service de proximité.



5000

FAMILLES

Qui retrouvent ainsi leur autonomie

LE MONOSPACE FAMILIAL LE PLUS POLYVALENT ET LE PLUS SPACIEUX

La vie de famille évolue ! Le Chrysler Pacifica Mobility vous offre de la commodité et de la polyvalence pour amener toute votre famille, que ce soit à l'école, en week-end ou en vacances !

C'est le véhicule idéal pour s'installer en conducteur ou en passager grâce à son espace de giration inégalé de 360°, sa rampe côté droit, sa banquette trois places arrières et ses deux portes coulissantes électriques.

Le Chrysler Pacifica c'est l'exclusivité de voyager à l'américaine.



ACCÈS

L'accès en fauteuil roulant au Chrysler Pacifica Mobility s'effectue grâce à la rampe latérale : le véhicule s'incline automatiquement afin de faciliter l'accès.

L'espace intérieur important et son espace de giration à 360° permettent à la personne de se positionner facilement au poste conducteur ou passager avant.



CHOISIR SON FAUTEUIL ROULANT

Le choix de son fauteuil roulant est très important lors d'un projet d'acquisition d'un véhicule pour la conduite en fauteuil.

Pour plus de sécurité, celui-ci se positionne sur une embase de fixation automatique. Le sol est plat de l'avant à l'arrière du véhicule.



Nous vous invitons à vous assurer de la compatibilité du fauteuil roulant avec la conduite de votre véhicule.



COMMANDES D'ORIGINES CONSERVÉES

Dans le domaine de l'adaptation automobile pour personnes à mobilité réduite, il existe plusieurs solutions d'aide à la conduite selon la pathologie de son utilisateur.

Avec le Chrysler Pacifica Mobility, A.C.A France propose une solution sur-mesure pour tous ses clients, aucun détails n'est mis de côté pour que vous puissiez conduire votre véhicule en complète autonomie.

L'ensemble de nos aides à la conduite adaptée peuvent être désactivées pour que vos proches puissent conduire.





FINITION TOURING L

PRINCIPAUX ÉQUIPEMENTS DE SÉRIE

- Ouverture/démarrage sans clé avec fonction démarrage moteur à distance
- Barres de toit noires Shadow'n Place (longitudinales et transversales)
- Jantes aluminium 17"
- Climatisation automatique 2 zones
- Système audio à 6 haut-parleurs
- Écran tactile de 8,4"
- Commande vocale intégrée
- Aide au stationnement arrière ParkSense®
- Régulateur de vitesse auto-adaptatif
- Portes coulissantes électriques
- Hayon électrique
- Détecteur de franchissement de ligne involontaire
- Sièges avant chauffants
- Siège conducteur électrique à mémoire
- Volant chauffant
- Apple Carplay / Google Android auto

COLORIS DISPONIBLES

-  Noir étincelant
-  Blanc éclatant
-  Argent éclatant
-  Gris céramique
-  Cristal granit métallisé
-  Rouge velours
-  Bleu nacré

* Le choix des coloris vous sera proposé en fonction des stocks disponibles lors de la commande.



FINITION TOURING L / ALLURE S

L'ENSEMBLE ALLURE S*

AVEC LES ÉQUIPEMENTS DE LA FINITION TOURING L

- Jantes aluminium 18"
- Emblème ailé Chrysler noir sur la calandre et emblème "S"
- Enjoliveur de calandre noir
- Caméra de stationnement 360°
- Aide au stationnement avant Parksense®
- Sièges d'allure sportive, ornés de l'emblème "S" brodé
- Caméra intérieure FamCam™
- 13 hauts-parleurs Alpine®
- écran vidéo au dos des sièges avants
- Lecteur de DVD Blu-Ray / vidéo / via port USB
- Hubs multimédia : port HDMI/USB/écouteurs - port USB-C universel
- Aspirateur intégré
- écran de navigation tactile de 10"
- Hotspot Wi-Fi 4G LTE



*Les images de véhicules sont utilisées pour illustrer le catalogue. Le choix des options vous sera proposé en fonction des stocks disponibles lors de la commande.



DÉCAISSEMENT DU VÉHICULE

ÉQUIPEMENTS DE SÉRIE ET OPTIONS*

| | |
|--|---|
| Décaissement complet du véhicule | S |
| Siège conducteur amovible | S |
| Siège passager amovible | S |
| Commandes d'origines conservées | S |
| Motorisation du coffre et de la rampe commandée par la clé d'origine | S |
| Jeu de 4 enrouleurs Qstraint + ceinture 3 points | O |
| Jeu de 4 enrouleurs Qstraint (sans ceinture) | O |
| Brin de ceinture en rang 1 | O |
| Système de maintien de charge | O |

S : Équipement de série

O : Équipement disponible en option



AMÉNAGEMENTS DU VÉHICULE

DES AMÉNAGEMENTS SUR-MESURE

- Décaissement complet en rang 1 et 2.
- Accès latéral par une rampe coulissante à l'intérieur du plancher, pilotée par la clé d'origine.
- Système d'abaissement électro-mécanique avec un système de déverrouillage manuel pour réduire l'inclinaison de la pente d'accès.
- Sièges avant d'origines sur embases à roulettes interchangeables.
- Deux positions possibles pour le fauteuil roulant : conducteur ou passager avant.
- Marche pied intégré au bas de caisse pour faciliter l'accès des personnes valides.
- Sol composite anti-dérapant et lavable.





CARACTÉRISTIQUES TECHNIQUES

MOTEURS

Puissance administrative (CV)

Motorisation

Puissance maximum

Carburant / réservoir d'origine 70L

TRANSMISSIONS

Boite de vitesses

Nombre de rapports

ROUES

Type de pneumatiques

MAINTENANCE / RÉVISION

CHRYSLER PACIFICA MOBILITY

22

3,6L V6

287 Ch

Essence

Automatique

9

235/65R17

Version Touring L

235/60R18

Touring L / allure S

Révision annuelle par le réseau Jeep / réparateur agréé Chrysler
Décaissement par le réseau A.C.A



CARACTÉRISTIQUES TECHNIQUES

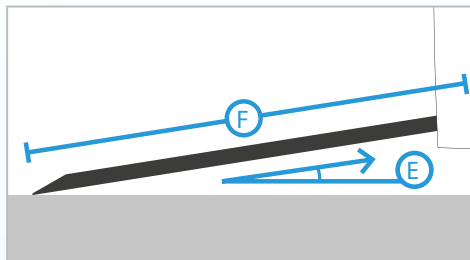
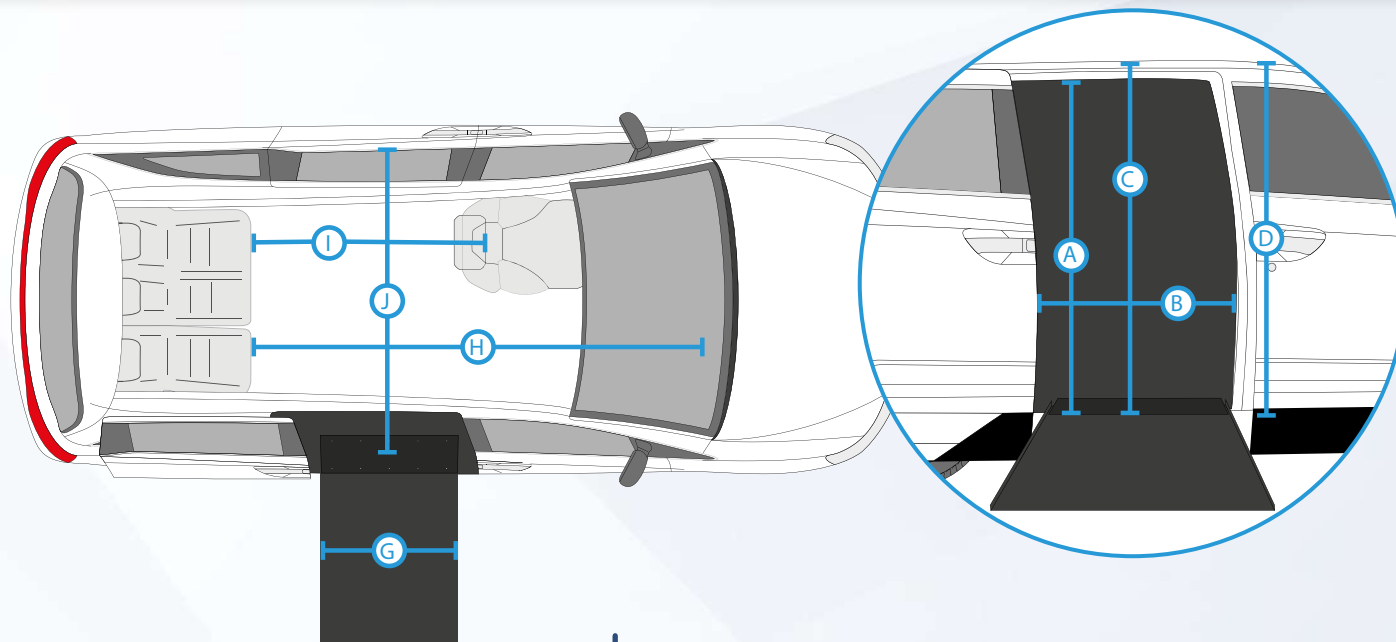

| |
|---|
| A - Hauteur de passage de la porte |
| B - Largeur du passage |
| C - Hauteur intérieure en position centrale |
| D - Hauteur intérieure en position avant |
| E - Angle de la rampe |
| F - Longueur de la rampe (rampe + plaque de transition) |
| G - Largeur intérieure de la rampe |
| Capacité de la rampe |
| H - Longueur totale du plancher |
| I - Longueur du plancher derrière les sièges avant (à partir du pilier B) |
| J - Largeur du plancher |
| Garde au sol |
| Hauteur totale du véhicule |
| Hauteur sous volant |

UNE HOMOLOGATION A.C.A FRANCE

| |
|------------------------------------|
| 142 cm |
| 73 cm |
| 149 cm |
| 152 cm |
| 9° (soit : 16%) |
| 149 cm |
| 75 cm |
| 360 Kg |
| 231 cm |
| 167 cm |
| 152 cm |
| 11 cm (au niveau de l'échappement) |
| 193 cm (avec antenne) |
| 81 cm |



SCHÉMA D'IMPLANTATION

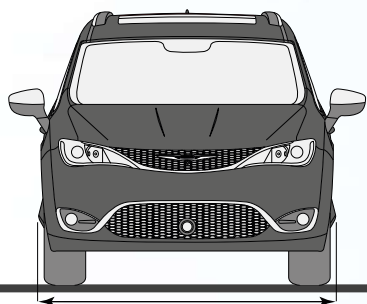

202 cm

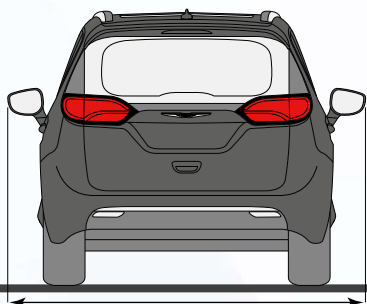

233 cm



193 cm

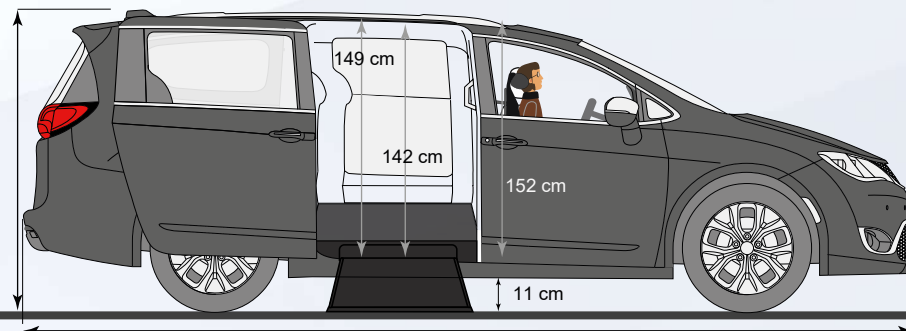

518 cm

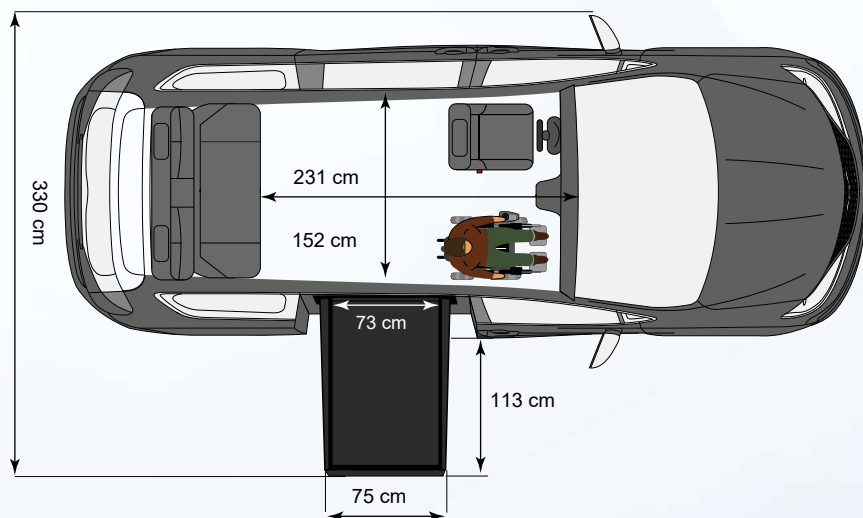

1 FAUTEUIL ROULANT + 1 SIÈGE D'ORIGINE
+ BANQUETTE 3 PLACES

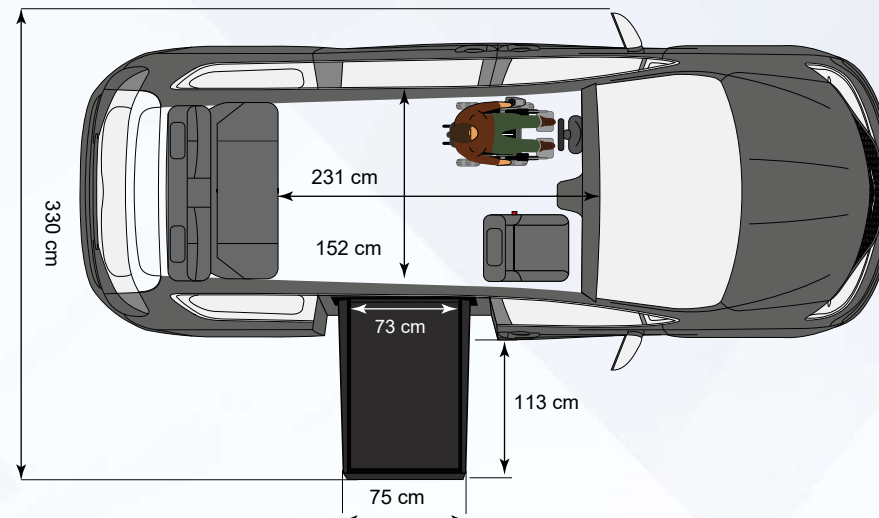

1 FAUTEUIL ROULANT + 1 SIÈGE D'ORIGINE
+ BANQUETTE 3 PLACES

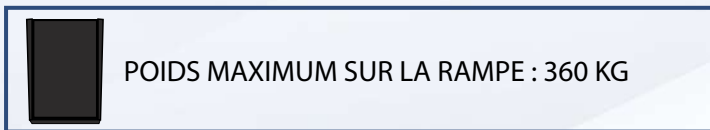

POIDS MAXIMUM SUR LA RAMPE : 360 KG



NOTES

A series of ten horizontal dashed lines spanning the width of the page, intended for writing notes.



Une présence nationale

Avec des installateurs et distributeurs sur tout le territoire pour vous proposer l'ensemble des produits et services de la gamme A.C.A.



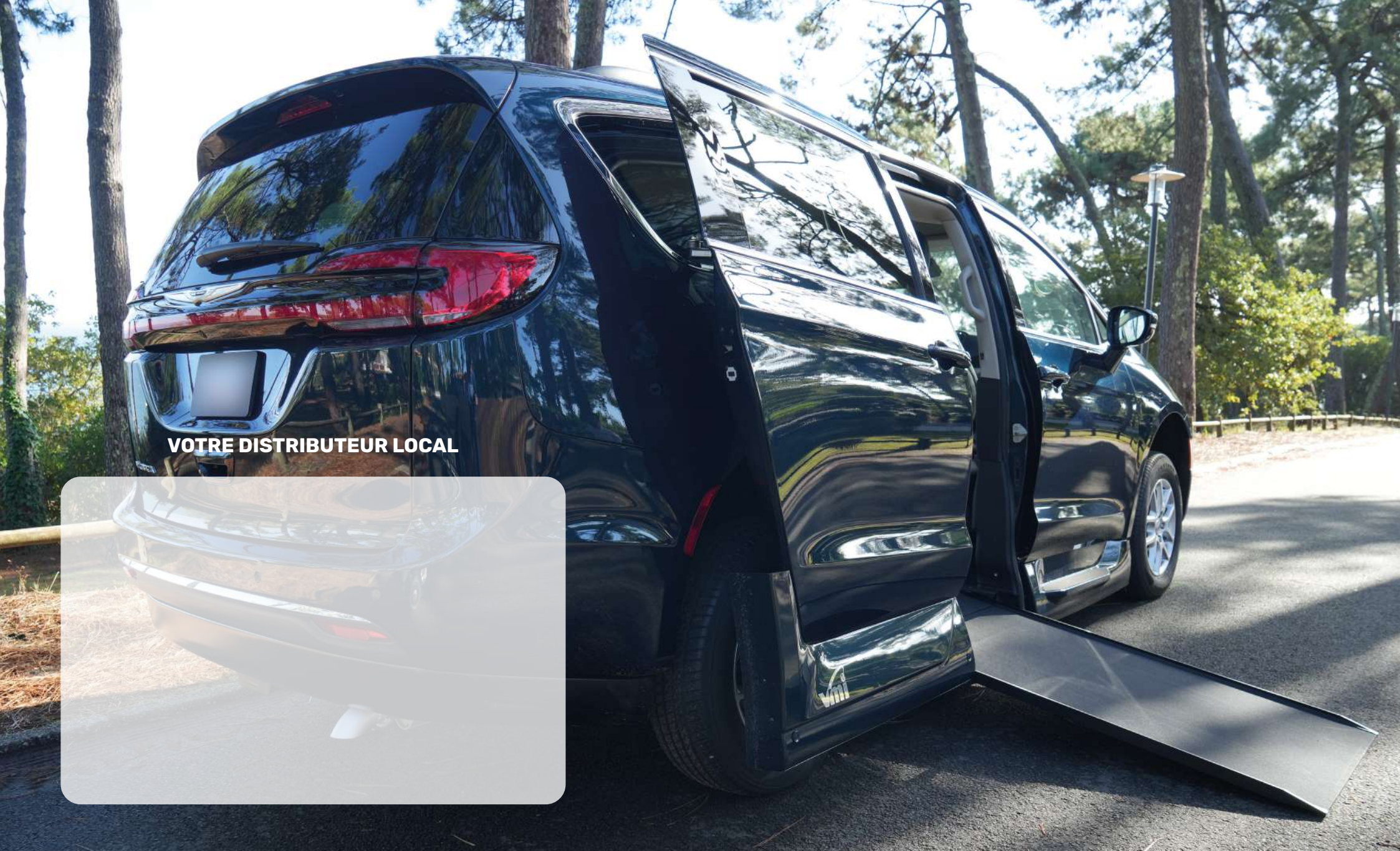

VOTRE DISTRIBUTEUR LOCAL

WWW.ACA-FRANCE.COM
info@aca-france.com
05 56 28 55 01

ÉDITION NOVEMBRE 2022

